

# Системы вентиляции и кондиционирования воздуха офисных зданий



А. Л. Наумов

Вице-президент НП «АВОК»

Генеральный директор ООО «НПО ТЕРМЭК»

## Системы вентиляции и кондиционирования воздуха офисных зданий

---

Параметры наружного воздуха

Параметры внутреннего воздуха

Определение нагрузок

Воздухообмен

Специальные требования:

- серверные
- переговорные
- VIP-зоны



# Системы вентиляции и кондиционирования воздуха офисных зданий

## Холодоснабжение

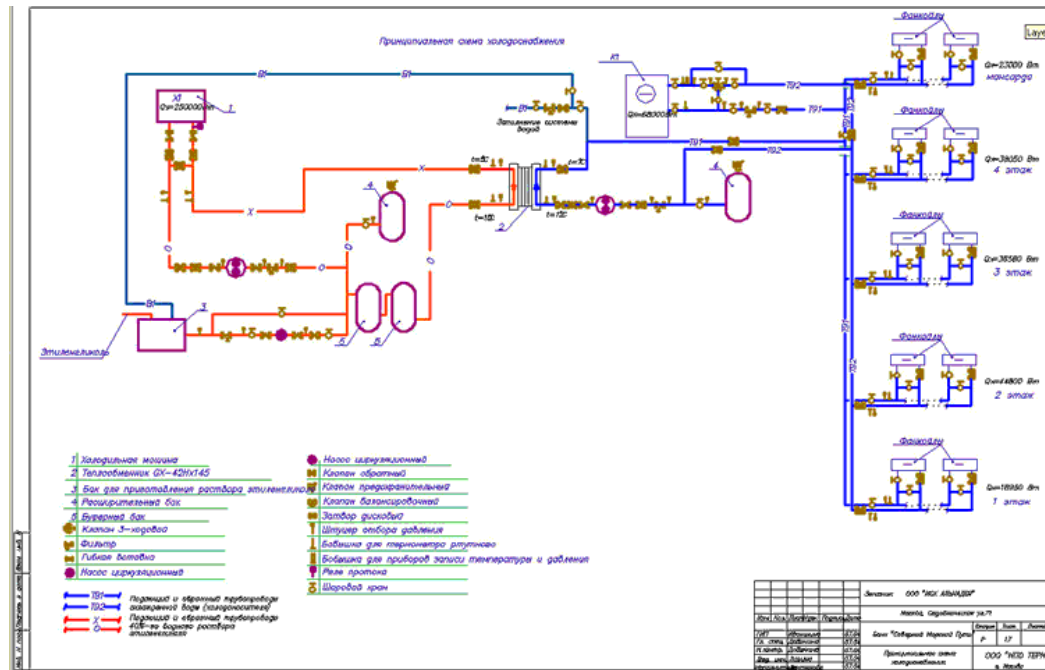

# Системы вентиляции и кондиционирования воздуха офисных зданий

## Холодоснабжение

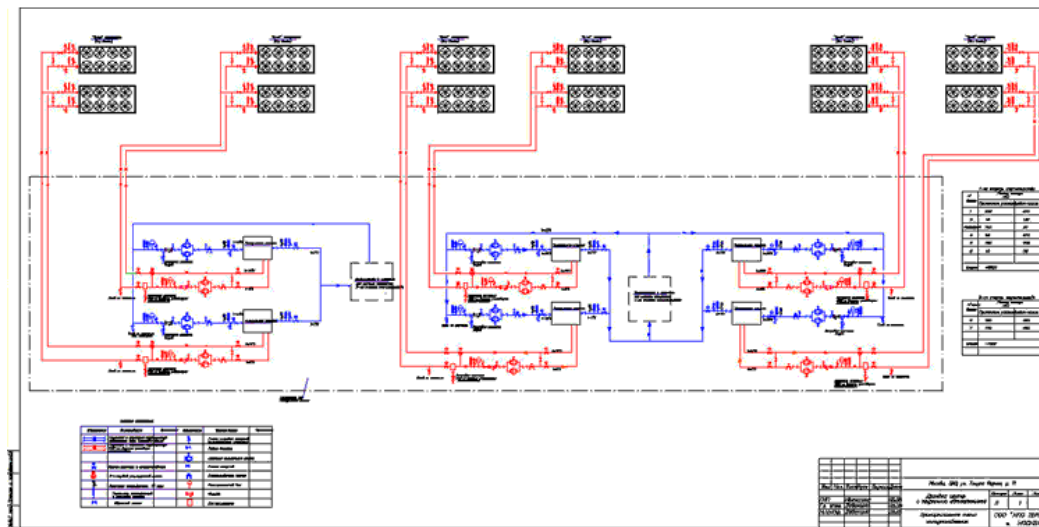

# Системы вентиляции и кондиционирования воздуха офисных зданий

---

## «Славнефть» (Пятницкая ул.)

Холодильные машины  
YORK 3\*600 кВт

Приточные установки  
YORK

Фан-койлы  
Galetty



# Системы вентиляции и кондиционирования воздуха офисных зданий

---

## «Чайка-Плаза» (Коробейников пер.)

Холодильные машины  
TRANE 500 кВт

Приточные установки  
TRANE

Фан-койлы  
Galetty



# Системы вентиляции и кондиционирования воздуха офисных зданий

---

## «Филипп-Морис» (Тверская ул.)

Холодильные машины  
YORK 4\*600 кВт

Приточные установки  
YORK

Фан-койлы  
YORK, Galetty



# Системы вентиляции и кондиционирования воздуха офисных зданий

---

## «Аврора бизнес-парк» (Садовническая ул.)

Холодильные машины  
YORK 4\*760 кВт

Приточные установки  
YORK

Фан-койлы  
YORK



# Системы вентиляции и кондиционирования воздуха офисных зданий

---

## Пушкинский дом (Страстной б-р)

Холодильные машины  
YORK

Тепловой насос 600 кВт  
х/м – 2\*600 кВт

Приточные установки  
YORK

Фан-койлы  
GEA

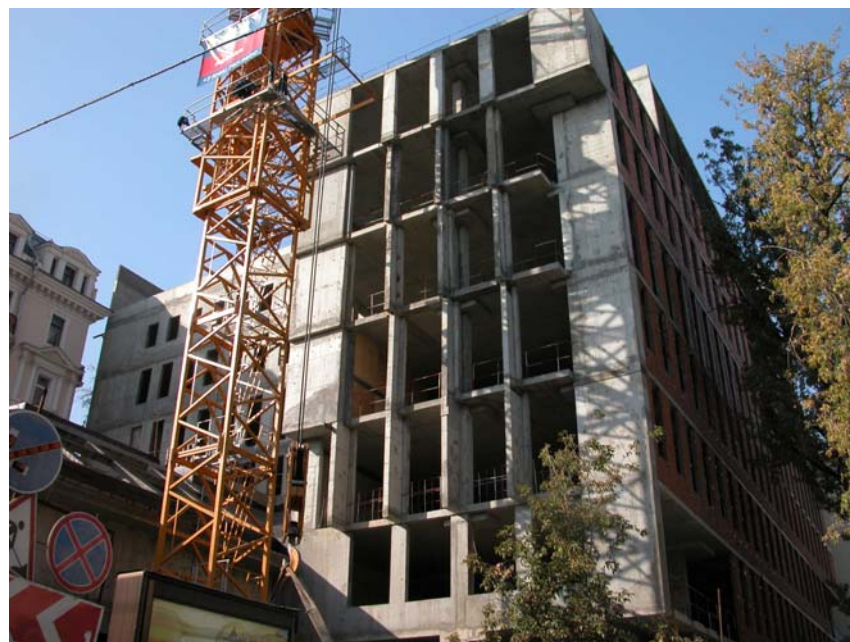

# Системы вентиляции и кондиционирования воздуха офисных зданий

---

Московский дом  
национальностей  
(Н.-Басманная ул.)

Холодильные машины  
TRANE 2\*250 кВт

Приточные установки  
TRANE

Фан-койлы  
TRANE



# Системы вентиляции и кондиционирования воздуха офисных зданий

---

Администрация  
Президента РФ  
(Воздвиженка ул.)

Холодильные машины  
TRANE

Приточные установки  
TRANE



# Системы вентиляции и кондиционирования воздуха офисных зданий

---

## «Сибнефтегаз» (Кузнецкий мост)

Холодильные машины  
TRANE 2\*1000 кВт  
DAIKIN VRV 12 кВт  
AIRWELL MS 6 кВт

Приточные установки  
VTS-CLIMA

Фан-койлы  
JURAPE



# Системы вентиляции и кондиционирования воздуха офисных зданий

---

## Банк Москвы (Кузнецкий мост)

Холодильные машины  
TRANE 200 кВт

Приточные установки  
TRANE

Фан-койлы  
TRANE



# Системы вентиляции и кондиционирования воздуха офисных зданий

---

Проекты офисных зданий:

- Обыденский пер.
- Сиданко, Росавиакосмос, Сейко-Эпсон
- Собинбанк
- Служебное здание МПС
- Филипповский пер.
- Верховный суд РФ
- Аэропорт Домодедово, «British Airways»
- Лубянка ул.
- Московский государственный институт управления
- Академика Сахарова пр-т. (многофункциональное здание)
- Банк «Северный морской путь»
- Многофункциональный комплекс «Город яхт»
- Торгово-развлекательный комплекс
- Военторг

## Системы вентиляции и кондиционирования воздуха офисных зданий

---

Проекты офисных зданий:

- многофункциональный комплекс фабрики «Красная Роза»
- здание представительства фирмы «Сименс»
- Карамышевская наб.
- МГУ им. М. В. Ломоносова на ул. Моховой
- Лесные переулки ул.
- Загородная резиденция пред-ва РФ при ЮНЕСКО в г. Париже
- «Инсигма»
- Ленинградский пр-т, 39